

# LED-Lichtbandsystem

mit kombinierten Notlichtmodulen  
inkl. DALI-Fähigkeit für Allgemeinbeleuchtung  
und Notbeleuchtung

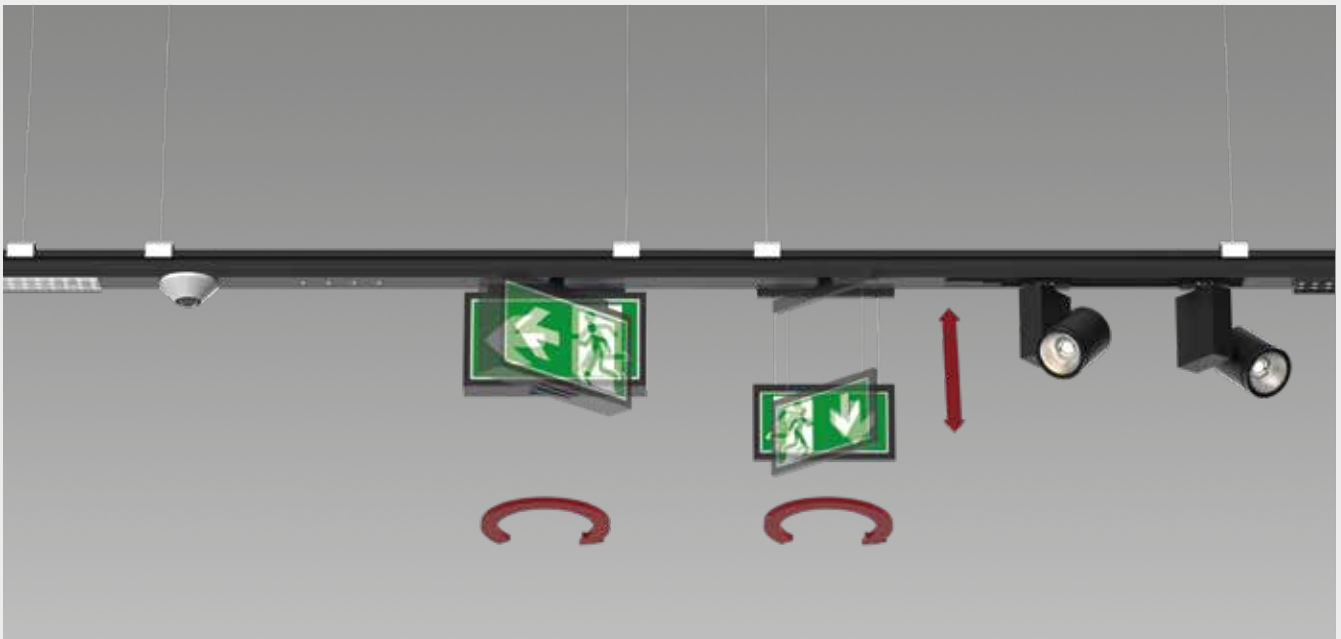

## LED FLAT TRACK M/MS

- Notlichtmodul
- Rettungszeichenmodul
- Präsenzmeldermodul



SYSTEME DER NOTSTROM- UND BRANDSCHUTZTECHNIK

TECHNIK



# LED FLAT TRACK M/MS



LED FLAT TRACK M/MS ist ein modulares Leuchtsystem, welches eine Integration von Allgemein-, Sicherheits-, und Akzentbeleuchtung ermöglicht.

Die Basis ist eine speziell konstruierte Schiene, an die entsprechende Module montiert werden. Durch die vielen Konfigurationsmöglichkeiten bieten wir eine exakte Anpassung an kundenspezifische Anforderungen.

## NOTLICHTMODUL

Notlichtmodul für Sicherheitsleuchte, ausgerüstet als Flächen- oder Wegelinse.

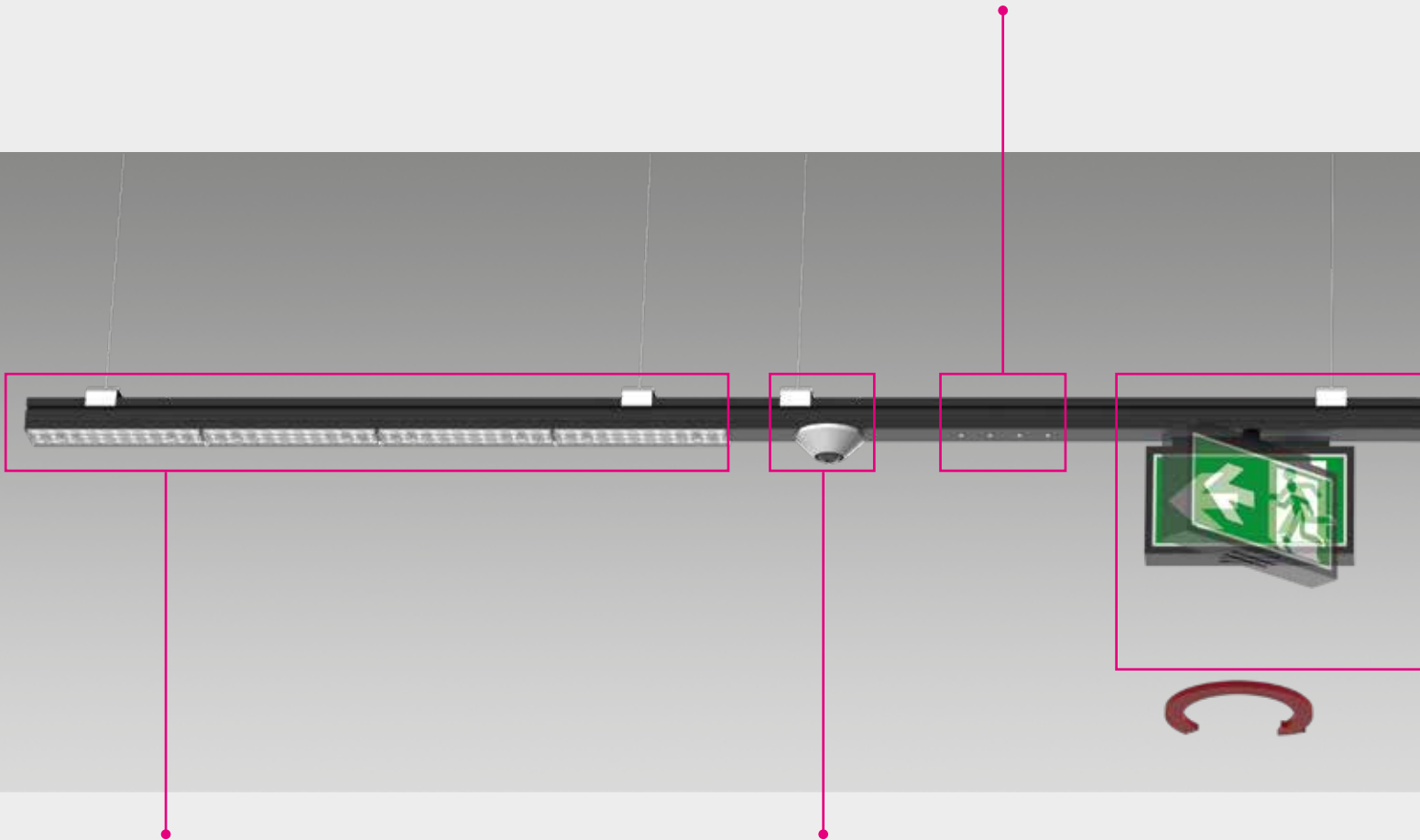

## ALLGEMEINLEUCHTENMODUL

Allgemeinleuchtenmodul mit vielen Lichtverteilungscharakteristiken ermöglicht eine große Anzahl von Lichtszenarien.

## BEWEGUNGSMELDERMODUL

Ein / Aus oder DALI Bewegungsmeldermodul, Präsenzmelder in IR oder HF Ausführung bis 15 m Höhe.

## AKZENTBELEUCHTUNGSMODUL

Akzentbeleuchtungsmodul mit integrierter Stromschiene, 3 Phasen mit DALI für Einsatz von SPOT oder SATELITE Serie.

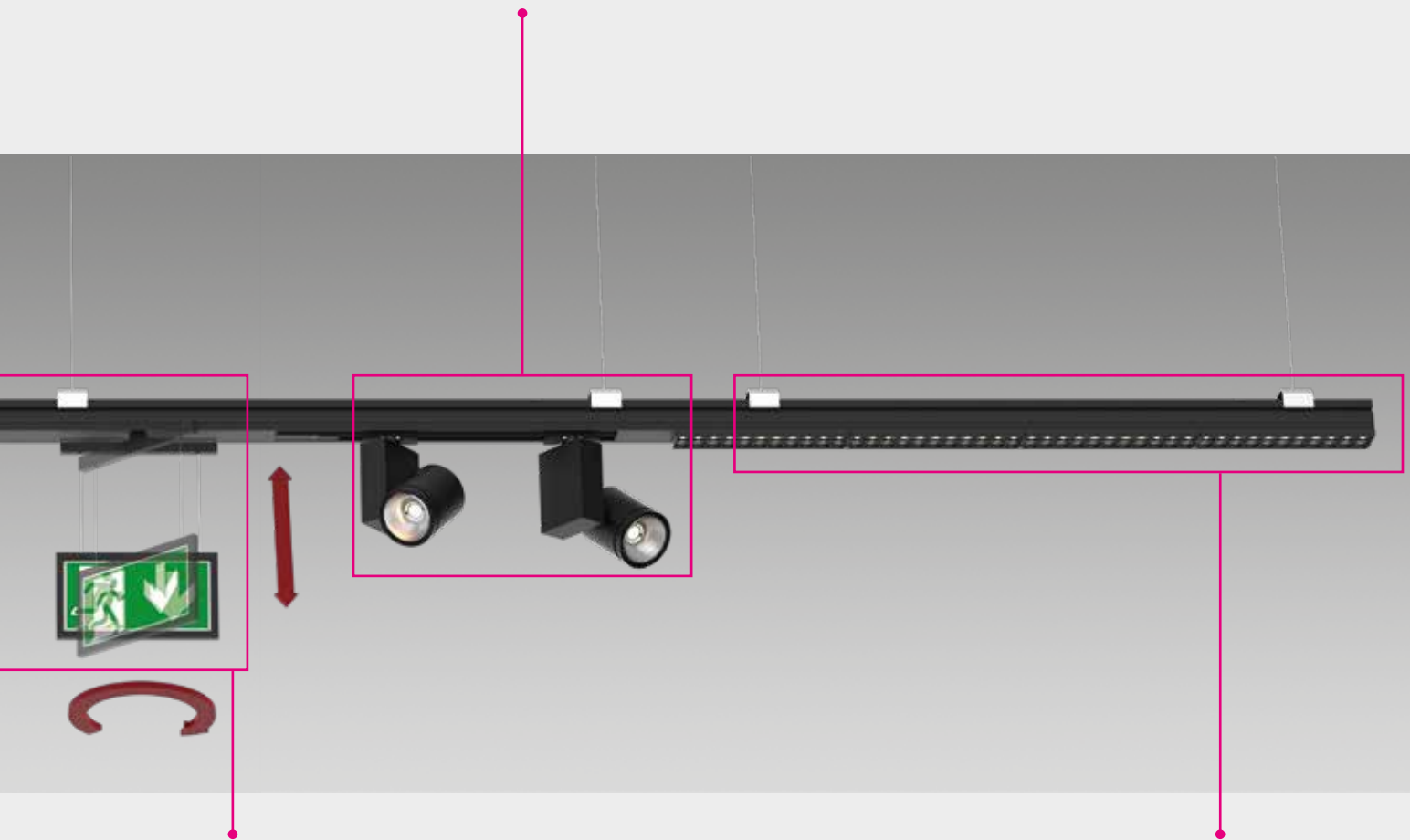

### NOTLICHTMODUL MIT RETTUNGSZEICHEN

Basierend auf FLEX- und AEZ Rettungszeichenleuchten, Erkennungsweite bis 44 m. Die Zeichen können um 360 Grad gedreht werden. Montage direkt zur Schiene für größere Höhen mittels Seil.

### ALLGEMEINLEUCHTENMODUL MIT ENTBLENDUNGSRAHMEN

# LED FLAT TRACK M/MS

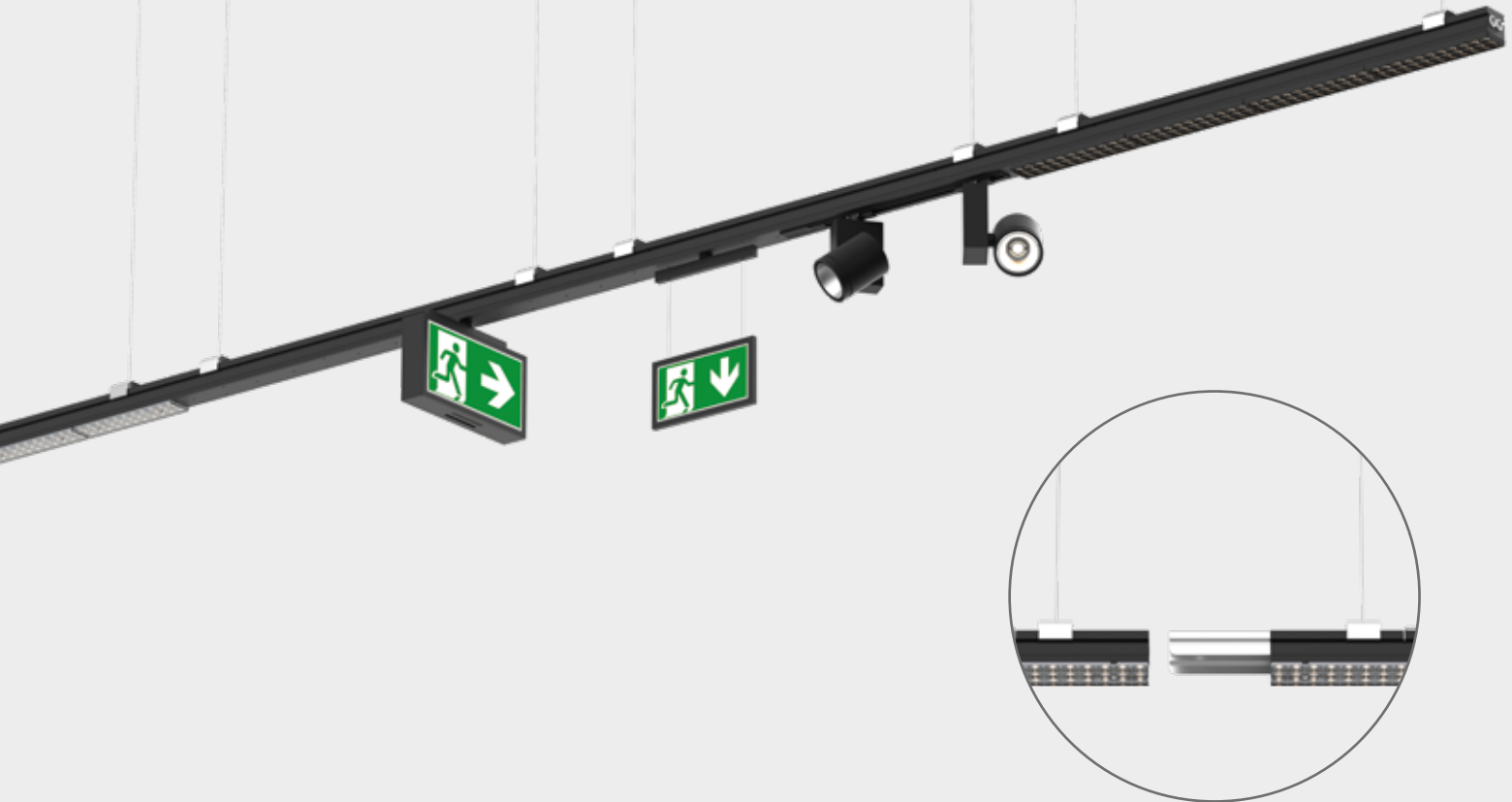



# LED FLAT TRACK M/MS

Modulares Leuchtensystem für Allgemein-, Sicherheits- und Akzentbeleuchtung mit integrierten Bewegungs- und Präsenzmeldern.  
Geeignet für öffentliche und industrielle Objekte.

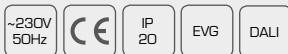
Gemäß:  
**EN 60598-1**  
**EN 60598-2-22**



- Standard WEISS Struktur K30 RAL 9016**
-  SCHWARZ matt K06 RAL 9005
  -  GRAU matt K09 RAL 9006
  -  WEISS K14 RAL 9016



RAL XXXX

Technische Daten	
Versorgungsspannung	AC 230V +/- 10%; 50-60Hz
Schutzklasse	I
Schutzart	IP20
Energieklasse	A+
Umgebungstemperatur ta	
ab +5°C bis +40°C	
Gehäuse	
Aus Aluminium und Stahlblech geformt und pulverbeschichtet nach RAL Farben.	
Leuchtmittel	
LED	
Lebensdauer	60.000h L80B10
CRI Ra≥80	
CRI Ra≥90 (auf Anfrage)	
Montage	
Aufbau- und Seilmontage, die Leuchte für Montage auf normal entflammaren Oberflächen geeignet.	
Durchgangsverdrahtung	<ul style="list-style-type: none"> <li>■ Allgemeinleuchten: 5 x max 1,5 mm<sup>2</sup> - bis zu 15 Module 5 x max 2,5 mm<sup>2</sup> - ab 16 bis zu 20 Module</li> <li>■ DALI: 7 x max 2,5 mm<sup>2</sup> - bis zu 15 Module 7 x max 2,5 mm<sup>2</sup> - ab 16 bis zu 20 Module</li> </ul>

### TRAGSCHIENE 1144

ALLGEMEIN

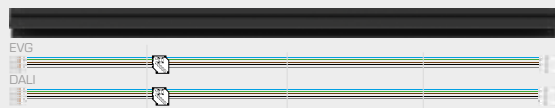

NOT

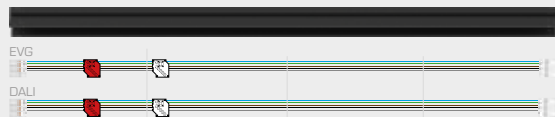

### TRAGSCHIENE 1480

ALLGEMEIN



NOT

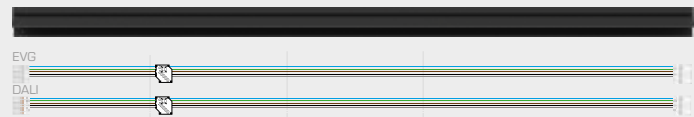

### TRAGSCHIENE 2288

ALLGEMEIN 1

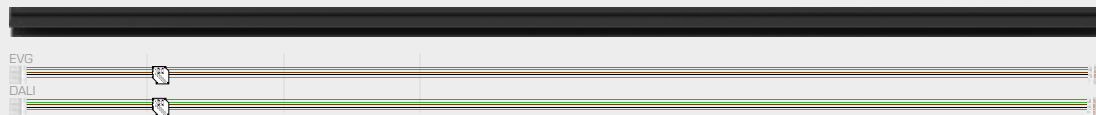

ALLGEMEIN 2



NOT 1

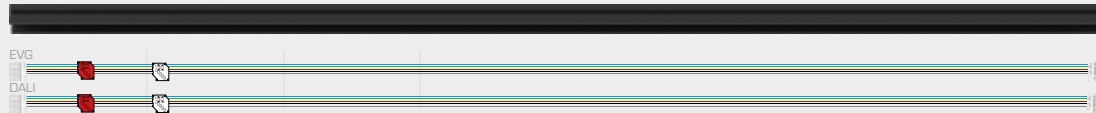

NOT 2

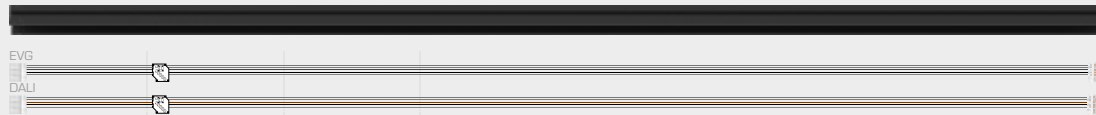

NOT 3



### TRAGSCHIENE 2865

ALLGEMEIN 1



ALLGEMEIN 2



NOT 1

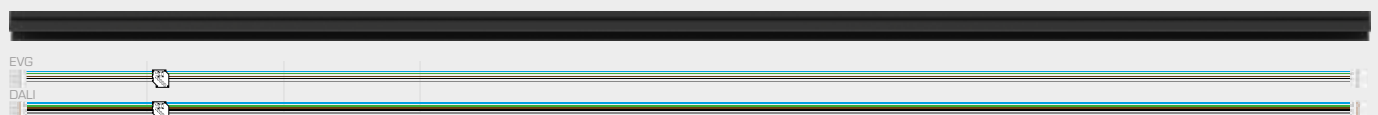

NOT 2

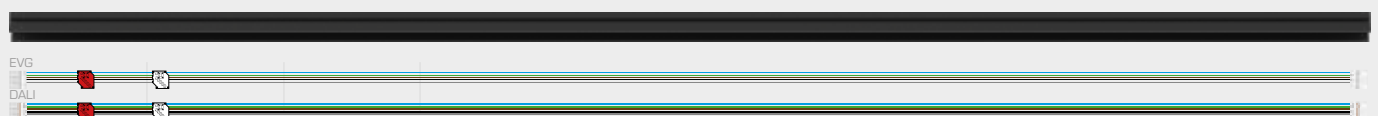

# LED FLAT TRACK M Stromschiene, Seilmontage

DECKE

## TRAGSCHIENE

Name	Länge	Allgemeinbeleuchtungsvorbereitung				Sicherheitsbeleuchtung Zentralbatterie		Bewegungsmelder	
		5 Adern L1, L2, L3, N, PE durchgängig	Anschlussklemme 5-polig	7 Adern L1, L2, L3, N, PE, DA, DA	Anschlussklemme 7-polig	4 Adern	Anschlussklemme 4-polig	7 Adern	Anschlussklemme 7-polig
LED FLAT TRACK M	1144	•	•	•	•	•	•	•	•
LED FLAT TRACK M	1430	•	•	•	•	•	•	•	•
LED FLAT TRACK M	2288	•	•	•	•	•	•	•	•
LED FLAT TRACK M	2860	•	•	•	•	•	•	•	•

## LEUCHTENMODUL



ALLGEMEINLEUCHTENMODUL

LED FLAT TRACK 4M ALLGEMEIN



LED FLAT TRACK 5M ALLGEMEIN



LED FLAT TRACK 8M ALLGEMEIN



NOTLEUCHTENMODUL

LED FLAT TRACK 4M NOT



LED FLAT TRACK 5M NOT



LED FLAT TRACK 8M NOT



Name	Modultyp	Modullänge	Leistung	EVG	DALI	Allgemeinkreis			Notkreis								
						Version		Lichtfarbe			Überwachungsbaustein						
						830 (3000K)	840 (4000K)	865 (6500K)	uR	ü	uS	uG	uF	NUS			
LED FLAT TRACK M	4M-00	1144	28W LED	•	•	4400lm	4400lm	4400lm	•	•	•	•	•	•	•		
LED FLAT TRACK M	4M-00	1144	52W LED	•	•	6800lm	6800lm	6800lm	•	•	•	•	•	•	•		
LED FLAT TRACK M	5M-00	1430	35W LED	•	•	5500lm	5500lm	5500lm	•	•	•	•	•	•	•		
LED FLAT TRACK M	5M-00	1430	65W LED	•	•	8500lm	8500lm	8500lm	•	•	•	•	•	•	•		
LED FLAT TRACK M	8M-00	2288	56W LED	•	•	8800lm	8800lm	8800lm	•	•	•	•	•	•	•		
LED FLAT TRACK M	8M-00	2288	70W LED	•	•	11000lm	11000lm	11000lm	•	•	•	•	•	•	•		
LED FLAT TRACK M	4M-0V	1144	64W LED	•	•	10660lm	10660lm	10660lm	•	•	•	•	•	•	•		
LED FLAT TRACK M	5M-0V	1430	84W LED	•	•	13325lm	13325lm	13325lm	•	•	•	•	•	•	•		
LED FLAT TRACK M	8M-0V	2288	130W LED	•	•	20000lm	20000lm	20000lm	•	•	•	•	•	•	•		

- Für den Einsatz CPS/LPS ohne Überwachung
- uR Für den Einsatz CPS/LPS mit Überwachungsbaustein MU05
- ü Für den Einsatz CPS/LPS mit Überwachungsbaustein SET009
- uS Für den Einsatz CPS/LPS mit Überwachungsbaustein SET010
- uG Für den Einsatz CPS/LPS mit Überwachungsbaustein MSu3-S
- uF Für den Einsatz CPS/LPS mit Überwachungsbaustein
- NUS Umschaltweiche

## VERSION

EVG - Version EIN/AUS  
DAL - Version dimmbar mit DALI Protokoll

## DIE VERWENDUNG VON LICHTFARBE

830 (3000K)



840 (4000K)



865 (6500K)



## LICHTVERTEILUNGSKURVE

LED FLAT TRACK M 30

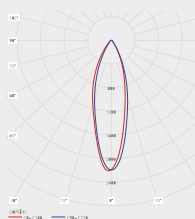

LED FLAT TRACK M 60

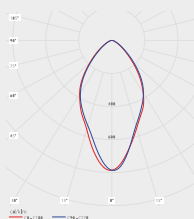

LED FLAT TRACK M 90

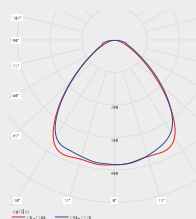

LED FLAT TRACK M ASYM

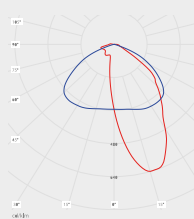

LED FLAT TRACK M D-ASYM

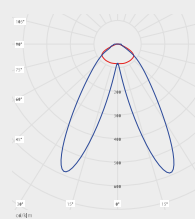

LED FLAT TRACK M 0

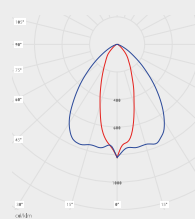



# LED FLAT TRACK M Stromschiene, Seilmontage

DECKE

## LEUCHTENMODUL



ALLGEMEINLEUCHTENMODUL

LED FLAT TRACK MS 4M ALLGEMEIN



LED FLAT TRACK MS 5M ALLGEMEIN



LED FLAT TRACK MS 8M ALLGEMEIN



NOTLEUCHTENMODUL

LED FLAT TRACK MS 4M NOT

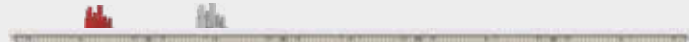

LED FLAT TRACK MS 5M NOT

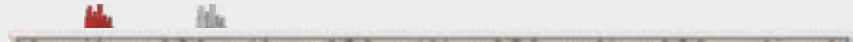

LED FLAT TRACK MS 8M NOT

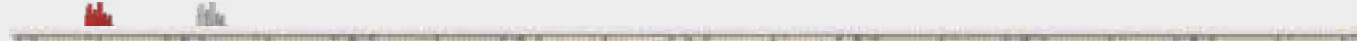

Name	Modultyp	Modullänge	Leistung	Allgemeinkreis			Notkreis									
				EVG	DALI	Lichtfarbe			Überwachungsbaustein							
						830 (3000K)	840 (4000K)	865 (6500K)		üR	ü	üS	üG	üF	NUS	
LED FLAT TRACK MS	4M-OV	1144	30W LED	•	•	4920lm	4920lm	4920lm	•	•	•	•	•	•	•	•
LED FLAT TRACK MS	4M-OV	1144	60W LED	•	•	9380lm	9380lm	9380lm	•	•	•	•	•	•	•	•
LED FLAT TRACK MS	5M-OV	1430	36W LED	•	•	6150lm	6150lm	6150lm	•	•	•	•	•	•	•	•
LED FLAT TRACK MS	5M-OV	1430	74W LED	•	•	11750lm	11750lm	11750lm	•	•	•	•	•	•	•	•
LED FLAT TRACK MS	8M-OV	2288	60W LED	•	•	9840lm	9840lm	9840lm	•	•	•	•	•	•	•	•
LED FLAT TRACK MS	8M-OV	2288	120W LED	•	•	18700lm	18700lm	11000lm	•	•	•	•	•	•	•	•

- Für den Einsatz CPS/LPS ohne Überwachung
- üR Für den Einsatz CPS/LPS mit Überwachungsbaustein MU05
- ü Für den Einsatz CPS/LPS mit Überwachungsbaustein SET09
- üS Für den Einsatz CPS/LPS mit Überwachungsbaustein SET10
- üG Für den Einsatz CPS/LPS mit Überwachungsbaustein MSu3-S
- üF Für den Einsatz CPS/LPS mit Überwachungsbaustein
- NUS Umschaltweiche

### VERSION

EVG - Version EIN/AUS  
DALI - Version dimmbar mit DALI Protokoll

### DIE VERWENDUNG VON LICHTFARBE

830 (3000K)



840 (4000K)



865 (6500K)



### LICHTVERTEILUNGSKURVE

LED FLAT TRACK MS 30

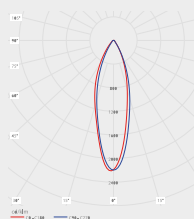

LED FLAT TRACK MS 60

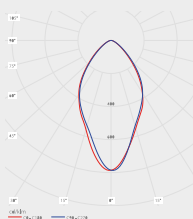

LED FLAT TRACK MS 90

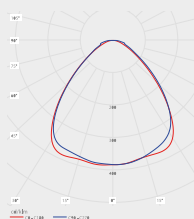

LED FLAT TRACK MS ASYM

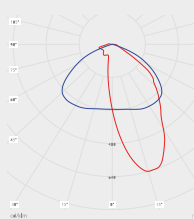

LED FLAT TRACK MS D-ASYM

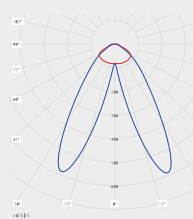

LED FLAT TRACK MS O

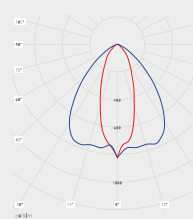

SYSTEME DER NOTSTROM- UND BRANDSCHUTZTECHNIK

TECHNIK

KNOW-HOW

SERVICE

# LED FLAT TRACK M Stromschiene, Seilmontage

DECKE

## AKZENTBELEUCHTUNGSMODUL

SPOT TRACK 4M - PR



SPOT TRACK 5M - PR



Name	Modultyp	Modullänge	Version	
			EVG	DALI
SPOT TRACK	4M - PR	1144	•	•
SPOT TRACK	5M - PR	1430	•	•

### VERSION

EVG - Version EIN/AUS  
DALI - Version dimmbar mit DALI Protokoll

## LICHTVERTEILUNGSKURVE

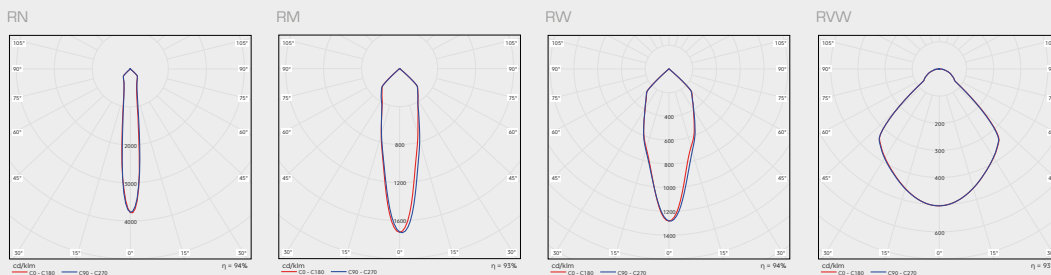

## NOTLICHTMODUL MIT RETTUNGSZEICHEN

RN - narrow RM - medium RW - wide RWW - very wide

NOT FLEX TRACK M



NOT PRO TRACK M



NOT KWP TRACK M



Name	Modultyp	Auslege- mon- ge- set	Direkt- montage	Seilmontage					Überwachungsbaustein					
				0,5	1	2	3	4	uR	ü	uS	uG	uF	
NOT FLAT TRACK M	1M-AE-FLEX-23	23 m	•	•	•	•	•	•	•	•	•	•	•	•
NOT FLAT TRACK M	1M-AE-FLEX-31	31 m	•	•	•	•	•	•	•	•	•	•	•	•
NOT FLAT TRACK M	1M-AE-FLEX-44	44 m	•	•	•	•	•	•	•	•	•	•	•	•
NOT PRO TRACK M	1M-AE-PRO-23	23 m	•	•	•	•	•	•	•	•	•	•	•	•
NOT PRO TRACK M	1M-AE-PRO-31	31 m	•	•	•	•	•	•	•	•	•	•	•	•
NOT PRO TRACK M	1M-AE-PRO-44	44 m	•	•	•	•	•	•	•	•	•	•	•	•
NOT KWP TRACK M	1M-AE-KWP-23	23 m	•	•	•	•	•	•	•	•	•	•	•	•
NOT KWP TRACK M	1M-AE-KWP-31	31 m	•	•	•	•	•	•	•	•	•	•	•	•
NOT KWP TRACK M	1M-AE-KWP-44	44 m	•	•	•	•	•	•	•	•	•	•	•	•

□ Für den Einsatz CPS/LPS ohne Überwachung

uR Für den Einsatz CPS/LPS mit Überwachungsbaustein MU05

ü Für den Einsatz CPS/LPS mit Überwachungsbaustein SET009

uS Für den Einsatz CPS/LPS mit Überwachungsbaustein SET010

uG Für den Einsatz CPS/LPS mit Überwachungsbaustein MSU3-S

uF Für den Einsatz CPS/LPS mit Überwachungsbaustein

# LED FLAT TRACK M Stromschiene, Seilmontage

DECKE

## NOTLICHTMODUL

NOT TRACK M 1F-M-AW



NOT TRACK M 1W-M-AW



NOT TRACK M 4LED-M-AW



NOT TRACK M 2F-M-AW



NOT TRACK M 2W-M-AW



NOT TRACK M 3F-M-AW



NOT TRACK M 3W-M-AW



Name	Modultyp	Modullänge	Leistung	Überwachungsbaustein					
				üR	ü	üS	üG	üF	
NOT TRACK M	1F-M-AW	280	1xLED 2W	•	•	•	•	•	•
NOT TRACK M	2F-M-AW	280	2xLED 4W	•	•	•	•	•	•
NOT TRACK M	4F-M-AW	280	4xLED 8W	•	•	•	•	•	•
NOT TRACK M	1W-M-AW	280	1xW-LED 2W	•	•	•	•	•	•
NOT TRACK M	2W-M-AW	280	2xW-LED 4W	•	•	•	•	•	•
NOT TRACK M	2W-M-AW	280	4xW-LED 8W	•	•	•	•	•	•
NOT TRACK M	4LED-M-AW	280	4xLED 8W	•	•	•	•	•	•

- Für den Einsatz CPS/LPS ohne Überwachung
- üR Für den Einsatz CPS/LPS mit Überwachungsbaustein MU05
- ü Für den Einsatz CPS/LPS mit Überwachungsbaustein SET009
- üS Für den Einsatz CPS/LPS mit Überwachungsbaustein SET010
- üG Für den Einsatz CPS/LPS mit Überwachungsbaustein MSü3-S
- üF Für den Einsatz CPS/LPS mit Überwachungsbaustein

## LICHTVERTEILUNGSKURVE

F-LED

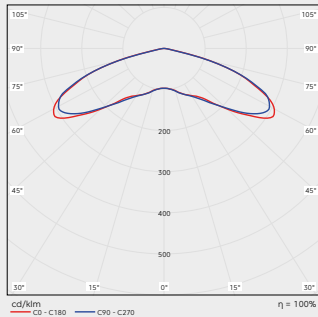

W-LED

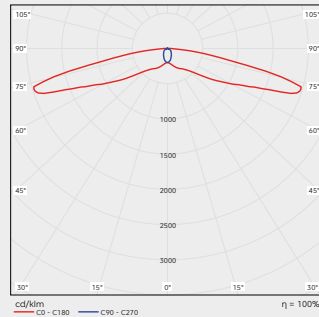

## BEWEGUNGSMELDERMODUL



Name	Modultyp	Modullänge
MOTION TRACK M	1M - CR	280

## MODULKAPPE



Name	Modultyp	Modullänge
MODULKAPPE TRACK M	1M - Z	280
MODULKAPPE TRACK M	2M - Z	560
MODULKAPPE TRACK M	3M - Z	840
MODULKAPPE TRACK M	4M - Z	1144
MODULKAPPE TRACK M	5M - Z	1480

## ZUBEHÖR

Verbinder

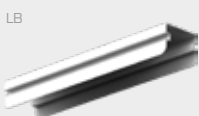

Seilmontage-set  
1m - ZL1M  
2m - ZL2M

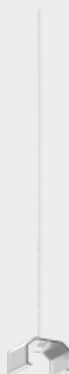

Endkappe

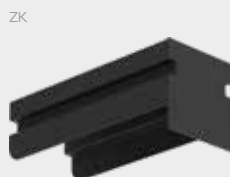

Endkappe OBO



SYSTEME DER NOTSTROM- UND BRANDSCHUTZTECHNIK

TECHNIK

KNOW-HOW

SERVICE

# LED FLAT TRACK M Stromschiene, Seilmontage

DECKE

## BEISPIELKONFIGURATIONEN

### TRAGSCHIENE 1144

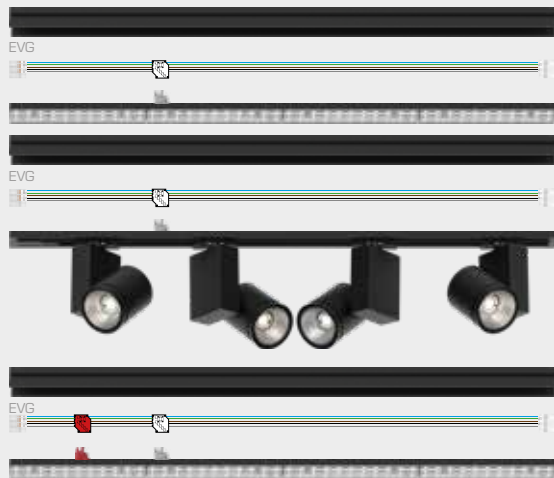

### TRAGSCHIENE 1480



### TRAGSCHIENE 2288

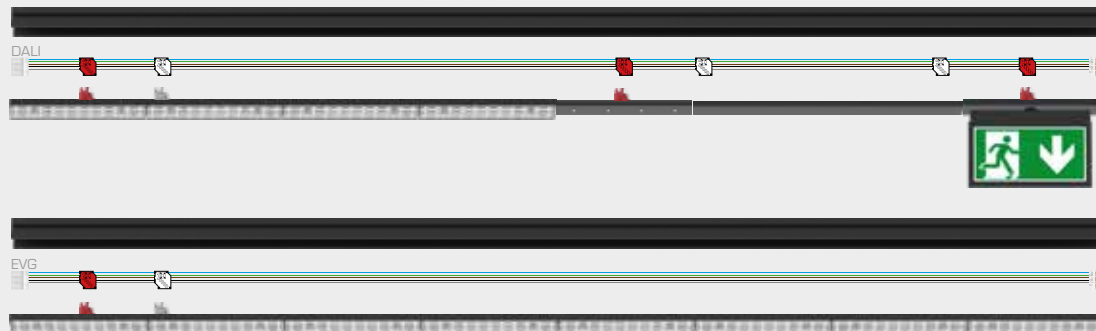

### TRAGSCHIENE 2865

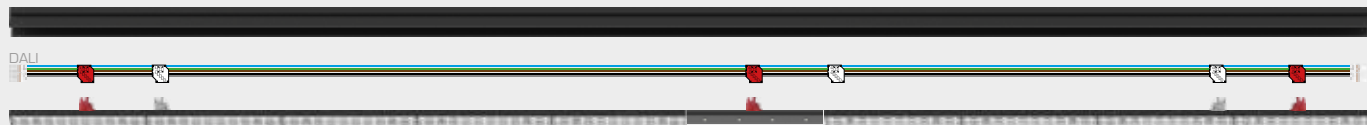

# LED FLAT TRACK M Stromschiene, Seilmontage

DECKE

## TECHNISCHE ZEICHNUNG

LED FLAT TRACK M

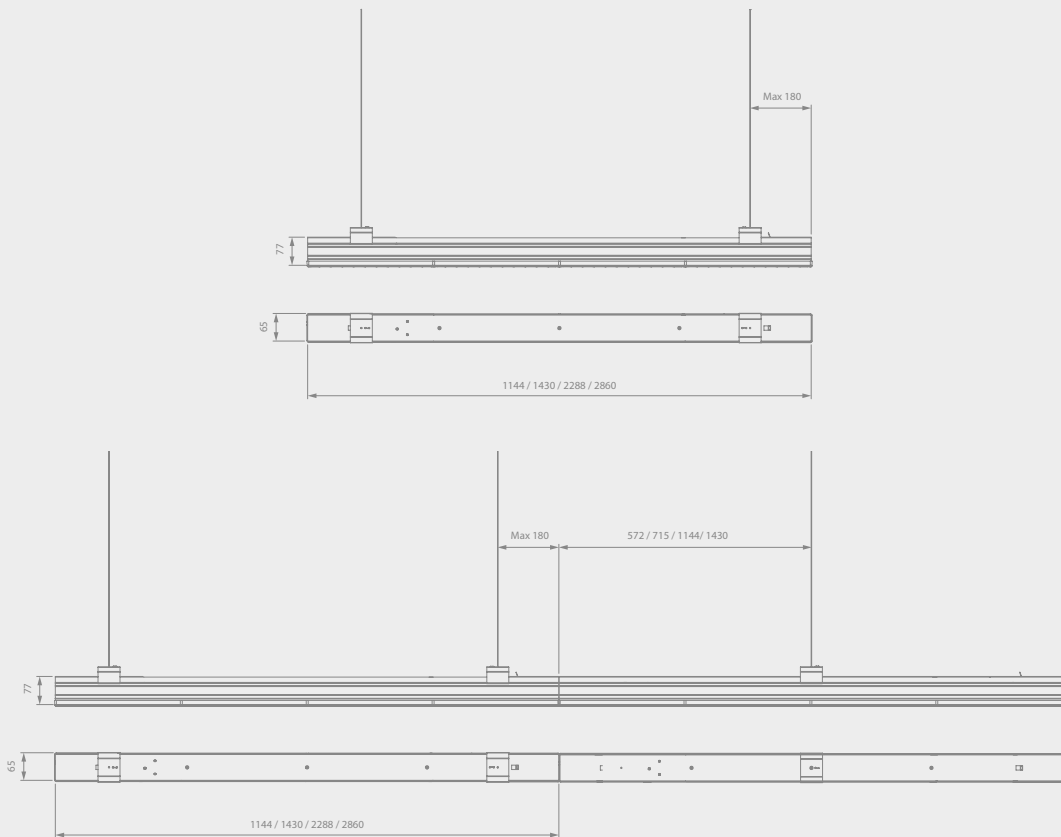

LED FLAT TRACK MS

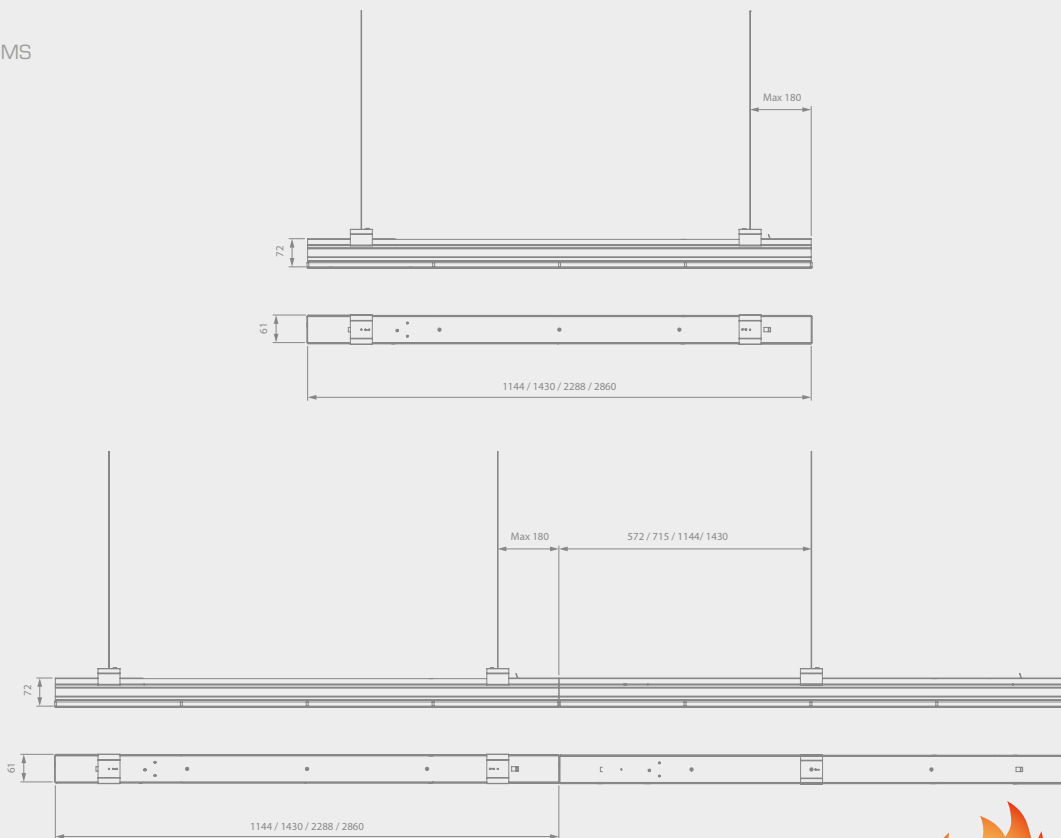

# Das volle Programm in Sachen Sicherheit

- Service & Wartung
- Zentralbatterieanlagen
- LPS Low Power Supply Systeme
- Systemleuchten
- Allgemeinleuchten
- Einzelbatteriesysteme
- BSV-Anlagen/  
OP-Lichtgeräte
- USV-Anlagen
- Gleichrichter
- Batterien
- Brandschutz



Irrtümer und Änderung der technischen Angaben behalten wir uns vor.



**TECHNIK**

**KNOW-HOW**

**SERVICE**

ASE GmbH · An der Gumpesbrücke 19  
41564 Kaarst  
Telefon 0 21 31/40 21 30  
Telefax 0 21 31/40 21 377  
ase-kaarst.de · info@ase-kaarst.de

Niederlassung Berlin  
Ebertystraße 32 · 10249 Berlin  
Telefon 0 30/42 08 99 96  
Telefax 0 30/42 08 99 97  
ase-berlin@t-online.de